

Б-Б  
М1:1  
(повернуто)

В-В  
М1:1  
(повернуто)

Г-Г  
М1:1  
(повернуто)

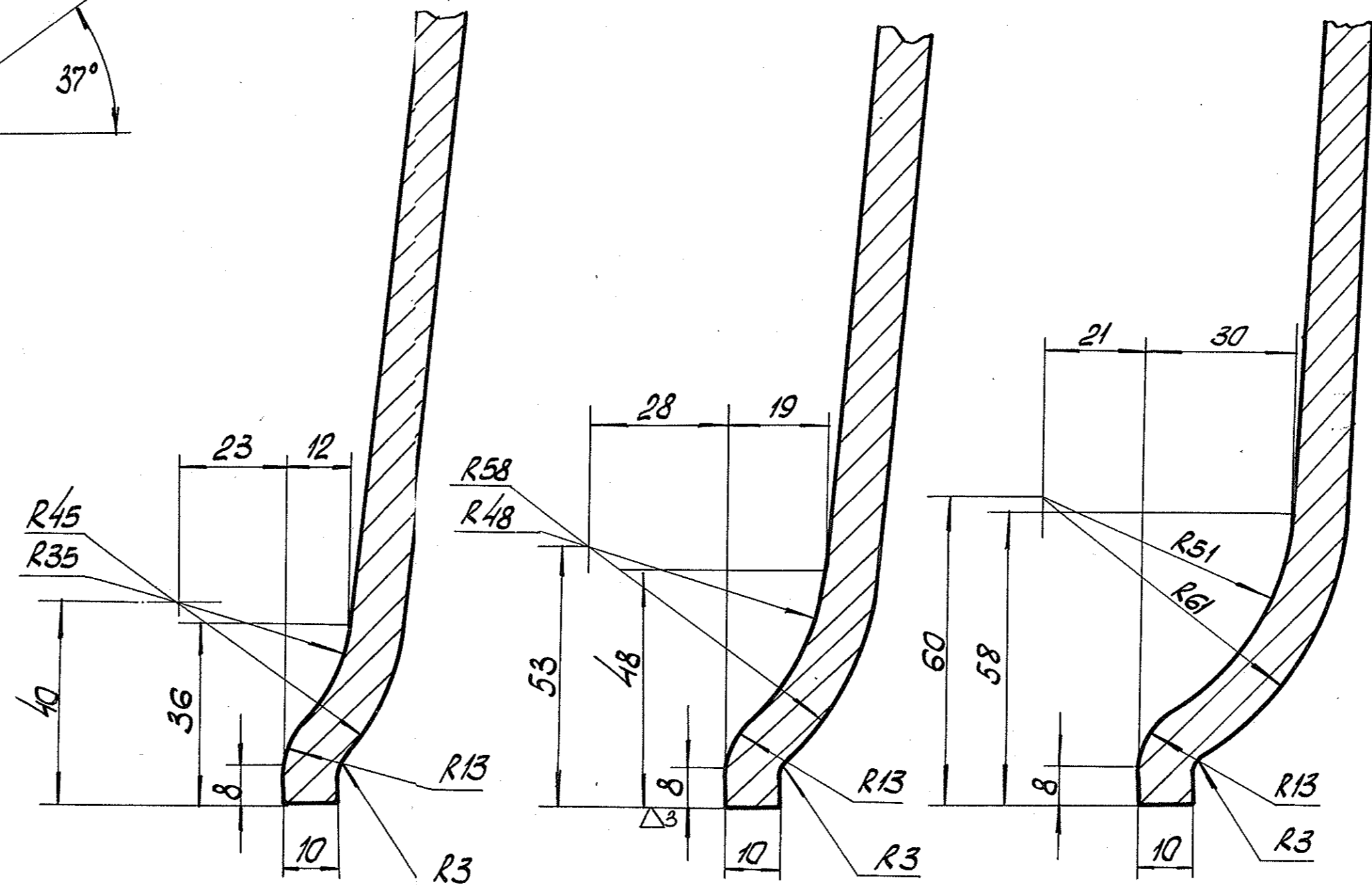

**Примечания:**

1. Сечение Б-Б; В-В; Г-Г расположены нормально к внешней поверхности листа поз. 1 на радиусах, исходящих из точки "О".
2. Бобышки поз. 2 и 3 приварить после штамповки листа поз. 1 электро-вом Э-42, К-7мм.
3. Сверлить отверстия кружовыми после сварки.

3	Бобышка	Ст. 3	1	0,18	0,18	МА387-9	поз. 3
2	Бобышка	Ст. 3	1	0,36	0,36	МА387-9	поз. 2
1	Лист	Ст. 3	1	17,3	17,3	МА6405-9	на этом чертеже
№	Наименование	Матер.	Кол.	Вес	Общ. вес	Гост	Примеч.
				6 кг		1007	и черт.

СПЕЦИФИКАЦИЯ

13	1	Стенка узкая	Ст. 3	17,8	1/2	МА6405-9	МА387-5
№	Кол.	Наименование	Матер.	Вес	М	Деталь	Сборочн. и черт.

Узм. и дол.				Металлургический завод			
				<b>ЗАПОРОЖСТАЛЬ</b>			
Цех		Мартековский		Объект		Линия утеплительных ватабок	
Содерж.		Раздвижной шаблон для изложниц		Содерж.		типа 4#. Стенка узкая. Детали	
Согласовано:				Копировал: Веселов			
Контроль		Буршев		М-8:		11; 12; 1:25.	
Проверка		Петров		Дата:		10. 8-72г.	
Рук. групп.		Петров		ЦЗПАМ:		Лавдарат. №6	
Нач. лаб.		Фраяс		Зам. нач.		ЦЗПАМ	
ЦЗПАМ		Селюков		<b>МА6405-9</b>			